

RÉGULATEUR DE DÉBIT D'EAU PLUVIALE

0.3 L/S À 5L/S - MODÈLE Ø 700

POLYÉTHYLÈNE (PE)

5749

1 Définition technique

Réguléo® permet la gestion des eaux pluviales au plus près de la source, à la parcelle. Réguléo est adapté au marché individuel et petit collectif. Le système de régulation est réglable de 0,3 L/s à 5L/s pour des hauteurs d'eau allant de 500 à 1500 mm.

Le système est composé d'une cuve en polyéthylène à enterrer, d'une entrée dont le perçage se fera en fonction des cotes du terrain existant, d'un système de régulation adaptable au débit imposé, d'une surverse nécessaire en cas de pluies exceptionnelles, de dégrilleurs qui retiendront les éléments présents dans les canalisations tels que des feuilles, des mousses,.... Le système de régulation est extractible pour un entretien aisé et l'installation : changement de la consigne de régulation.

2 Fonctionnement

La cuve reçoit les eaux pluviales et/ou de ruissellement. Les eaux sont régulées à un débit consigné via un système amovible et immergé interchangeable à plaque ajustée, un dégrilleur immergé et une zone de sédimentation des boues permettront de retenir les matières solides. Un noyau d'autocurage, grâce à un mouvement rotatif autour du diaphragme calibré, se complète au dégrilleur pour éviter d'obstruer le système de régulation. Lors d'une pluie de type décennale (forte pluie), si le débit de consigne est insuffisant alors l'eau à la possibilité de circuler par la surverse (trop plein) également équipée d'un dégrilleur*.

3 Garantie

La cuverie bénéficie d'une garantie de 10 ans. Le fonctionnement est garanti 2 ans, sous condition d'être utilisé selon les règles définies dans les différents documents de référence

4 Entretien

Nettoyer périodiquement le fond de la cuve.
Nettoyer périodiquement le système de régulation.



Modèle avec surverse intégrée
REGU/5749/07...

Modèle sans surverse
REGU/5749/07...-SSI*

5 Manutention - installation

Se référer à la notice de pose PREGUPE

- Pour la mise en place de l'entrée, une scie cloche et un joint est fourni pour perçage sur place (voir cote E)
- Pour le choix du diaphragme, voir **M050-A**
- Pour le montage du diaphragme, voir **M051-A**

⁽¹⁾NOTA - Débit de sortie (L/s) : Par défaut, le diaphragme D16 est monté en usine dans le Réguléo. Il est fourni un D18/D20/D23 (non monté).



Se référer à la notice **M050-A** ou au logiciel de dimensionnement disponible sur le site simop.fr afin d'opter pour le diaphragme adapté à la hauteur d'eau, aux côtes terrain et au débit de fuite.

Référence	A	ø B	ø D	E (entrée ø 100)	F	H	Hauteur d'eau maxi/FES	Volume de boue (L)	Débit de sortie (L/S) ⁽¹⁾			Poids (Kgs)	Fil d'eau d'arrivée FEA/TN	Fil d'eau de sortie FES/TN
									Fourni	KD29-38 Option	KD41-50 Option			
REGU/5749/071	1353	710	400	625 à 1025	160	665	500	128	0,3 à 0,79	0,8 à 1,71	1,72 à 3	35	235 à 635	665
REGU/5749/071-SSI*														
REGU/5749/072	1753	710	400	825 à 1425	160	865	700	188	0,3 à 0,94	0,95 à 2,02	2,03 à 3,6	45	235 à 835	865
REGU/5749/072-SSI*														
REGU/5749/073	1753	710	400	625 à 1425	160	1065	900	128	0,34 à 1,06	1,07 à 2,29	2,3 à 4,1	45	235 à 1035	1065
REGU/5749/073-SSI*														
REGU/5749/074	1753	710	400	425 à 1425	160	1265	1100	68	0,38 à 1,18	1,19 à 2,76	2,77 à 4,5	45	235 à 1235	1265
REGU/5749/074-SSI*														
REGU/5749/075	2153	710	400	425 à 1825	160	1665	1500	68	0,45 à 1,37	1,38 à 3,22	3,23 à 5	55	235 à 1635	1665
REGU/5749/075-SSI*														

* Les références REGU/5749/07...-SSI ne sont pas équipées de surverses (trop plein). Lorsque le débit de sortie fixé est dépassé, le risque d'inondation aura lieu en amont du système.

Options :

- RH2/4031 Rehausse hauteur 300 mm à visser découpable tous les 50 mm (1 seule rehausse possible)
- KD29-38 Ensemble de diaphragmes pour limiteur de débit D29/33/35/38 et noyau d'autocurage
- KD41-50 Ensemble de diaphragmes pour limiteur de débit D41/45/47/50 et noyau d'autocurage

RÉGULATEUR DE DÉBIT D'EAU PLUVIALE
0.3 L/S À 5L/S - MODÈLE Ø 700
POLYÉTHYLÈNE (PE)

5749

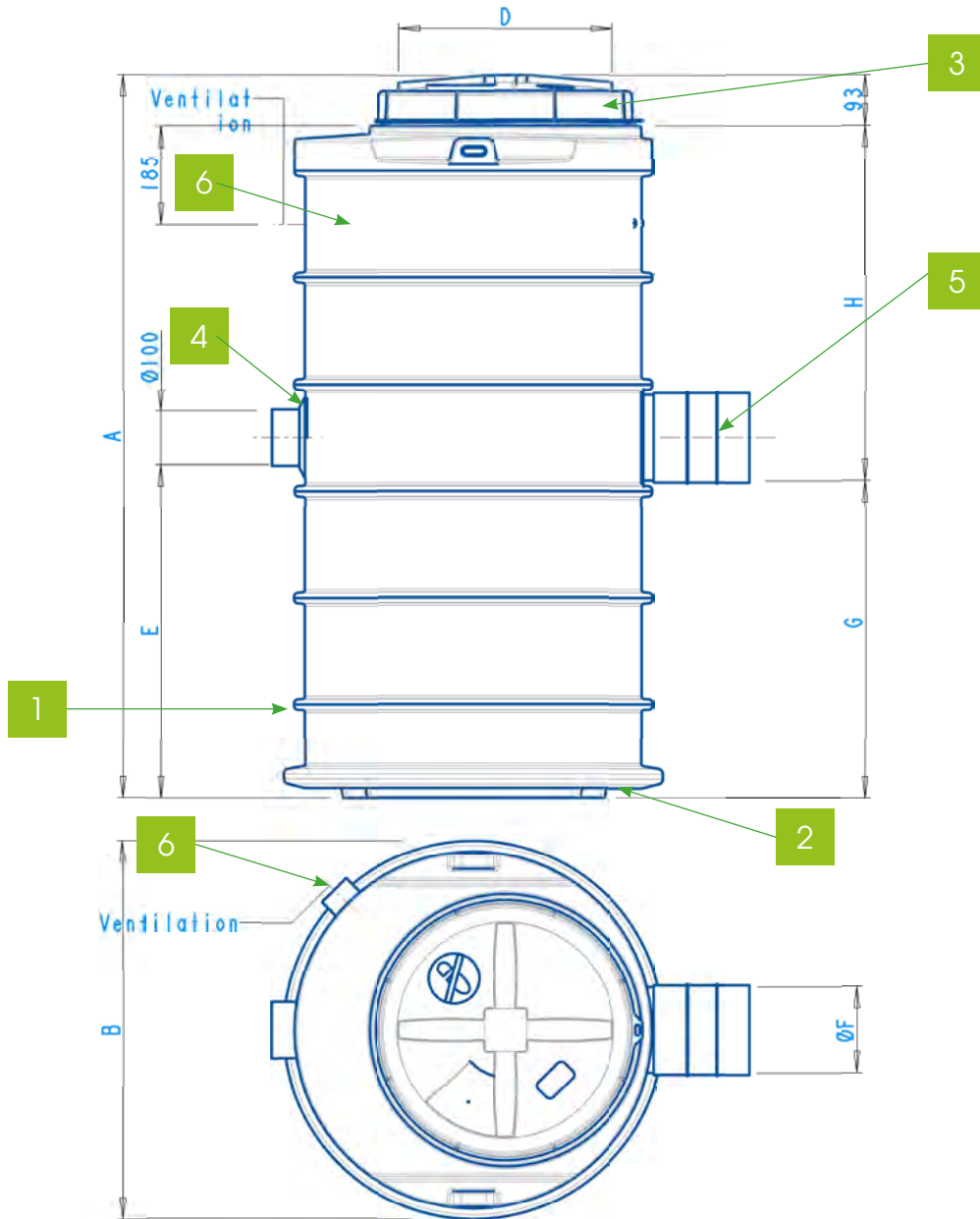

- 1 - Cuve cylindrique Ø 630 mm intérieur en polyéthylène (PE)
- 2 - Fond de cuve résistant à la nappe phréatique
- 3 - Couvercle PE à visser reposant sur un joint torique
- 4 - Joint Hublot et une scie-cloche Ø 100 pour percer l'entrée sur site
- 5 - Sortie mâle PVC Ø 160 (manchon fourni)
- 6 - Ventilation Ø 63 ext

GARANTIE
CONTRE LA
CORROSION
JUSQU'À
10 ANS

SYSTÈME BREVETÉ

RÉGULATEUR DE DÉBIT D'EAU PLUVIALE 3 L/S À 12L/S - MODÈLE Ø 1000

POLYÉTHYLÈNE (PE)

5749

1 Définition technique

Réguléo® permet la gestion des eaux pluviales au plus près de la source, à la parcelle. Réguléo est adapté au marché individuel et petit collectif.

Le système de régulation est réglable de 3L/s à 12L/s pour des hauteurs d'eau allant de 500 à 1100 mm.

Le système est composé d'une cuve en polyéthylène à enterrer, d'une entrée dont le perçage se fera en fonction des cotes du terrain existant, d'un système de régulation adaptable au débit imposé, d'une surverse nécessaire en cas de pluies exceptionnelles, de dégrilleurs qui retiendront les éléments présents dans les canalisations tels que des feuilles, des mousses... Le système de régulation est extractible pour un entretien aisé et l'installation : changement de la consigne de régulation.

2 Fonctionnement

La cuve reçoit les eaux pluviales et/ou de ruissellement. Les eaux sont régulées à un débit consigné via un système amovible et immergé interchangeable à plaque ajutée, un dégrilleur immergé et une zone de sédimentation des boues permettront de retenir les matières solides.

Lors d'une pluie de type décennale (forte pluie), si le débit de consigne est insuffisant alors l'eau a la possibilité de circuler par la surverse (trop plein) également équipée d'un dégrilleur.

3 Garantie

La cuverie bénéficie d'une garantie de 10 ans.

Le fonctionnement est garanti 2 ans, sous condition d'être utilisé selon les règles définies dans les différents documents de référence

4 Entretien

Nettoyer périodiquement le fond de la cuve.

Nettoyer périodiquement le système de régulation.



5 Manutention - installation

Se référer à la notice de pose PREGUPE

- Pour la mise en place de l'entrée, une scie cloche et un joint est fourni pour perçage sur place (voir cote E)
- Pour le choix du diaphragme, voir **M050-A**
- Pour le montage du diaphragme, voir **M051-A**

⁽¹⁾NOTA - Débit de sortie (L/s) : Par défaut, le diaphragme D51 est monté en usine dans le Réguléo.



Se référer à la **notice M050-A** ou au logiciel de dimensionnement disponible sur le site simop.fr afin d'opter pour le diaphragme adapté à la hauteur d'eau, aux côtes terrain et au débit de fuite.

Référence	A	ø B	C	E (entrée ø 160)	F	H	Hauteur d'eau maxi/FES	Volume de boue (L)	Débit de sortie (1) (L/S)	Poids (Kgs)	Fil d'eau d'arrivée FEA/TN	Fil d'eau de sortie FES/TN
REGU/5749/100	2312	1100	1200	1460 à 1700	200	650	500	945	3 à 7,4	147	434 à 674	706
REGU/5749/100-SSI*												
REGU/5749/101	2312	1100	1050	1310 à 1700	200	800	650	827	3,94 à 8,8	150	434 à 824	836
REGU/5749/101-SSI*												
REGU/5749/102	2312	1100	900	1160 à 1700	200	950	800	709	4,47 à 9,93	163	434 à 974	1006
REGU/5749/102-SSI*												
REGU/5749/103	2312	1100	600	875 et de 1160 à 1700	200	1250	1100	469	5,37 à 12	166	1259 et 434 à 974	1306
REGU/5749/103-SSI*												

* Les références REGU/5749/10...-SSI ne sont pas équipées de surverses (trop plein). Lorsque le débit de sortie fixé est dépassé, le risque d'inondation aura lieu en amont du système.

RÉGULATEUR DE DÉBIT D'EAU PLUVIALE 3 L/S À 12 L/S - MODÈLE Ø 1000

POLYÉTHYLÈNE (PE)

5749



* Lors de la pose, le poste dépassera de 180 mm du sol.

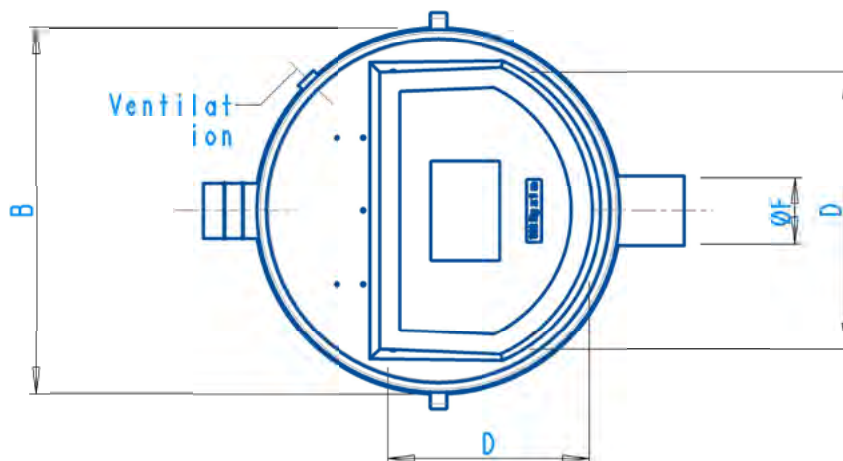
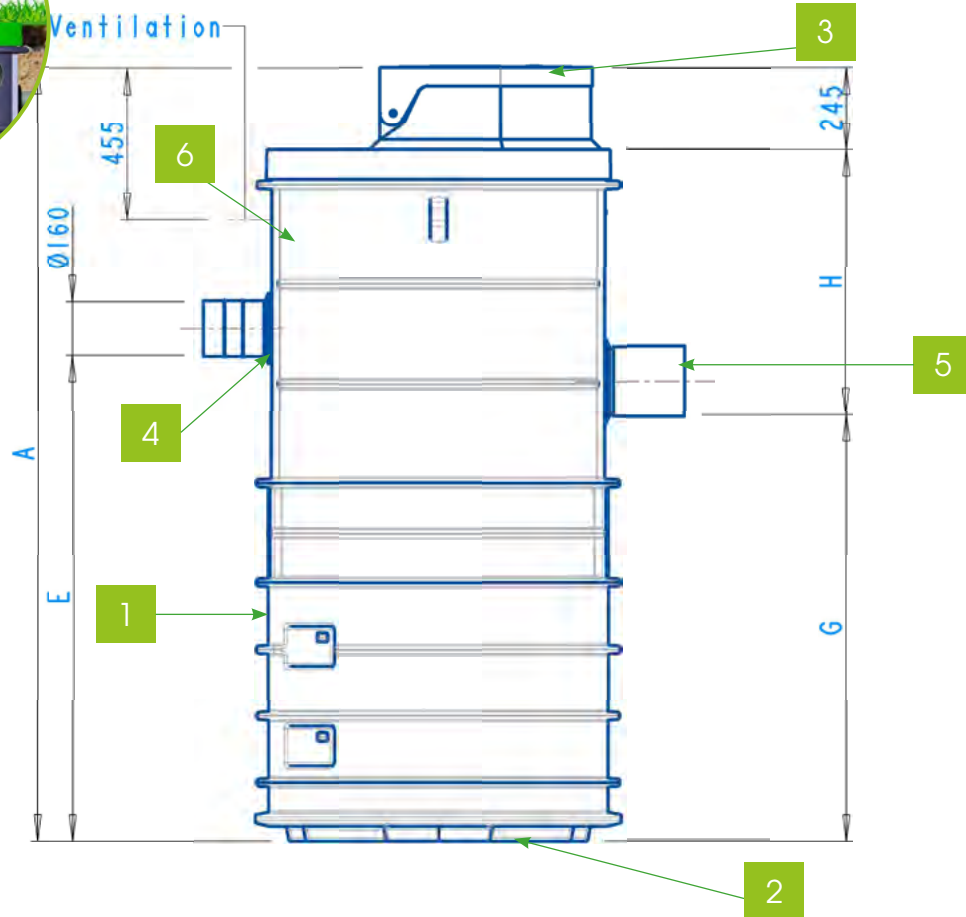

- 1 - Cuve cylindrique Ø 1000 mm intérieur en polyéthylène (PE)
- 2 - Fond de cuve résistant à la nappe phréatique
- 3 - Couvercle cadénassable en polyester
- 4 - Joint Hublot et une scie-cloche Ø 160 pour percer l'entrée sur site
- 5 - Sortie mâle PVC Ø 200
- 6 - Ventilation Ø 63 ext

GARANTIE
CONTRE LA
CORROSION
JUSQU'À

10 ANS

SYSTÈME BREVETÉ